

# MAHLE

*Driven by performance*

## 2018



Compressores A/C para Veículos de Passeio  
A/C Compressors for Passenger Cars  
Compresores de Aire Acondicionado para Vehículos de Paseo

AFTERMARKET

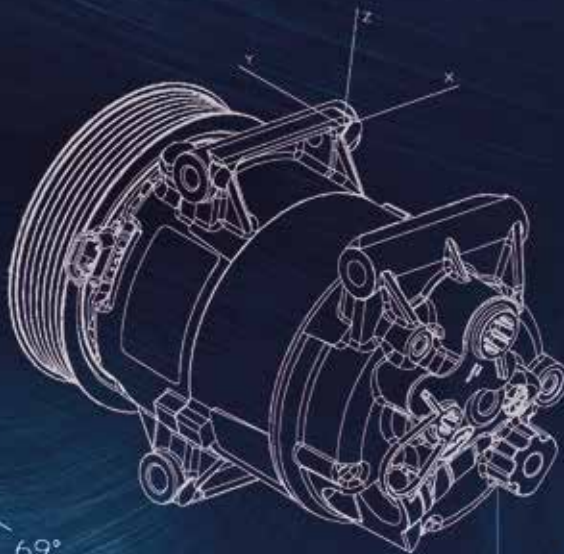

**MAHLE**<sup>®</sup>  
ORIGINAL

# Sumário

PT

## Informação técnica

Princípio de operação e tipos .....	Página	3
Compressores A/C: falhas e causas de falhas .....	Página	4

## Uso do catálogo

Estrutura da página e decodificação de números de peça .....	Página	5
Informação importante .....	Página	6

## Seção de produtos

Compressores A/C por fabricante de veículos .....	Página	19–25
Fotos .....	Página	26–30
Referência cruzada .....	Página	31–33
Substituição do compressor original código 51786321 .....	Página	34

PT

Sobre este catálogo .....	Página	1–6
---------------------------	--------	-----

EN

About this catalogue .....	Page	7–12
----------------------------	------	------

ES

Acerca de este catálogo .....	Página	13–18
-------------------------------	--------	-------



## Catálogos adicionais

**Além deste catálogo\*, a MAHLE disponibiliza o seguinte material informativo:**

- Catálogo de Pistões, Camisas, Kits e Bronzinas;
- Catálogo de Jogos de Anéis;
- Catálogo de Válvulas, Guias e Sedes de Válvulas;
- Catálogos de Juntas Linha Pesada e Linha Leve.

Você pode encontrar uma versão mais atualizada de nossos catálogos em nossa página web ([www.mahle-aftermarket.com](http://www.mahle-aftermarket.com)).

\* TODOS OS DIREITOS RESERVADOS PARA A MAHLE METAL LEVE S.A. Proibida a comercialização e/ou reprodução total ou parcial desta obra, por qualquer meio ou processo, especialmente por sistemas gráficos, microfílmicos, fotográficos, reprográficos, fonográficos e videográficos. Vedada a memorização e/ou a recuperação total ou parcial, bem como a inclusão de qualquer parte desta obra em qualquer sistema de processamento de dados. Essas proibições também aplicam-se às características gráficas da obra e à sua editoração. A violação dos direitos autorais é punível com crime (art. 184 e parágrafos do Código Penal), com pena de prisão e multa, busca e apreensão e indenizações diversas (arts. 101 a 110 da Lei 9.610 de 19.02.1998, Lei dos Direitos Autorais).

## Princípio de operação e tipos

Sendo o coração do sistema de ar condicionado do veículo, o compressor do ar condicionado é normalmente acionado por uma correia em V. O compressor circula o refrigerante no sistema do ar condicionado e, quando funcionando corretamente, assegura que seja mantida a temperatura ideal na cabine.

Embora compressores de rolagem, de aletas rotativas e de pistão sejam todos usados em aplicações automotivas, predomina o compressor a pistão.

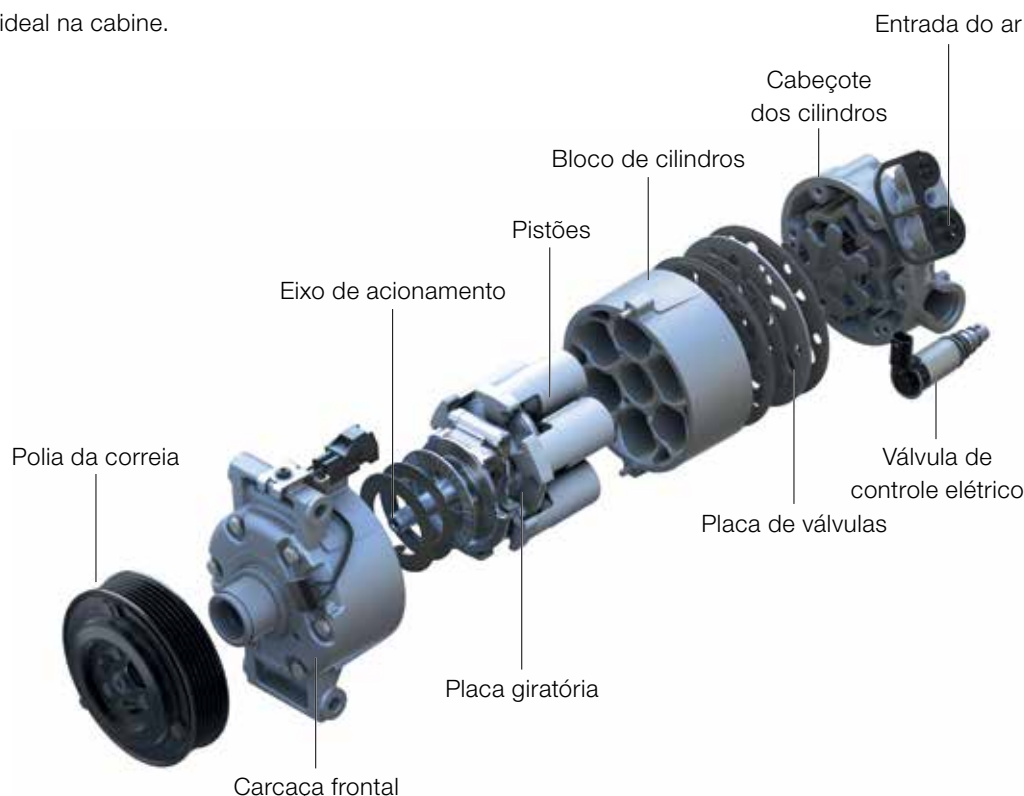

Modelo 3D de um compressor A/C MAHLE Original com seis pistões e deslocamento variável

Normalmente, os compressores podem ser divididos em dois grupos:

- Compressores de deslocamento fixo (FDC)
- Compressores de deslocamento variável (VDC)

Ao contrário do compressor de deslocamento fixo, o compressor de deslocamento variável adapta sua capacidade de bombeamento à demanda do condicionamento do ar. Com temperaturas altas na cabine, o desempenho do resfriamento é aumentado até que a temperatura desejada seja atingida; esta temperatura é, então, mantida adaptando-se a capacidade de bombeamento.

Assim, em contraste com o compressor de deslocamento fixo, o motor não sacode quando a embreagem do compressor é engatada ou desengatada. Como ela não é mais necessária, compressores de deslocamento variável raramente têm uma embreagem, levando a uma operação mais suave e melhor consumo do combustível. Uma outra vantagem dos compressores variáveis é a maior vida útil devido à operação constante e, como resultado, da circulação contínua de óleo no sistema do ar condicionado.

## Compressores A/C: falhas e causas de falhas

### **Os sinais que o compressor do ar condicionado está danificado ou falhou incluem:**

- Refrigerante vazando do compressor
- Refrigeração insuficiente ou ausente
- Ruído
- Mensagens de erro na unidade de controle do ar condicionado ou na unidade de controle central

### **Diversos fenômenos podem fazer o compressor falhar:**

- Instalação incorreta
- Óleo do compressor ou refrigerante insuficientes
- Vazamentos no sistema HVAC
- Danos a componentes do ar condicionado
- Contaminação por material sólido (limpas etc)
- Umidade no circuito do ar condicionado (devido a corrosão etc)

## Estrutura da página e decodificação de números de peça

AUDI		MAHLE				
			<b>P</b>			<b>V</b>
		1	2	3	4	5
<b>A3</b>	1.4 L 16V DOHC L4	1.4 TFSI	150	2016 -	ACP 1*	12
<b>A3 SEDAN</b>	1.4 L 16V DOHC L4		150-150	2016 -	ACP 1*	12

Os dados do veículo, a designação do motor e ano de fabricação são seguidos pela abreviação do identificador de vendas, a voltagem nominal, a identificação do compressor e, finalmente, o fabricante para o qual o compressor é mais adequado.

- 1 Dados do veículo & designação do motor
- 2 Potência (hp)
- 3 Ano de fabricação
- 4 Identificador de vendas
- 5 Voltagem nominal

## Informação importante

Os números das peças de reposição originais dos fabricantes do veículo e do motor são fornecidos apenas para fins de comparação interna. Eles não denotam a origem das peças e não devem ser usados em conexão com o proprietário do veículo.

A compilação e impressão deste catálogo requer várias semanas. Adições mais recentes, portanto, pode não estar incluídas. Também é possível que o produto possa ter sido alterado durante a produção em série. De forma geral, recomenda-se consultar nossos parceiros de vendas.

Nossos produtos devem ser instalados ou montados somente por pessoal especializado.

A informação contida neste catálogo foi preparada cuidadosamente; entretanto, não assumimos qualquer responsabilidade pela correção dos dados.

Mudanças no motor ou nas designações de tipo por parte do fabricante, além dos produtos, estão também sujeitas a esta condição.

Na publicação deste catálogo, todas as versões anteriores tornam-se inválidas. Direitos reservados. Reproduções ou extratos exigem nossa permissão por escrito. O uso incorreto será processado.

# Overview

EN

english

## Technical information

Principle of operation and types .....	Page	9
A/C compressors: failure and causes of failure .....	Page	10

## Catalogue use

Page structure and decoding of part numbers .....	Page	11
Important information .....	Page	12

## Product section

A/C compressors by vehicle manufacturer .....	Page	19–25
Photos .....	Page	26–30
Cross reference .....	Page	31–33
Replacement of original compressor, code 51786321 .....	Page	34

<b>PT</b>	Sobre este catálogo .....	Página	1–6
-----------	---------------------------	--------	-----

<b>EN</b>	About this catalogue .....	Page	7–12
-----------	----------------------------	------	------

<b>ES</b>	Acerca de este catálogo .....	Página	13–18
-----------	-------------------------------	--------	-------



## Additional catalogues

**In addition to this catalogue\*, the following information material is available from MAHLE:**

- Catalogue for Piston, Cylinders, Kits and Bearings;
- Catalogue for Piston Ring Sets;
- Valves, Guides and Valve Seats Catalogue;
- Catalogue for Gaskets.

You can find an updated version of our catalogs on our website ([www.mahle-aftermarket.com](http://www.mahle-aftermarket.com)).

\* ALL RIGHTS RESERVED TO MAHLE METAL LEVE S.A. It is strictly prohibited any trading and/or total or partial copying of this work, by any way or process, mainly by graphic systems, microfilm, photographic, reprographics, phonographs and video graphics. Forbidden memorization and/or total or partial recover, as well the inclusion of any part of this work at any data processing system. These prohibitions also apply for graphics characteristics of this work and its publishing. Violation of authorial rights is punished as criminal (art. 184 and paragraphs of Penal Code), prison punishment and fine, search and attachment and indemnity (arts. 101 to 110 of Law 9.610 of 19.02.1998, Law of Authorial Rights).

## Principle of operation and types

As the heart of a vehicle air conditioning system, the air conditioning compressor is typically driven by a V-ribbed belt. The compressor circulates the refrigerant in the air conditioning system and—when operating properly—ensures that the optimal temperature is maintained in the cabin.

Although scroll, rotary vane, and piston compressors are all used in automotive applications, the piston compressor is dominant.

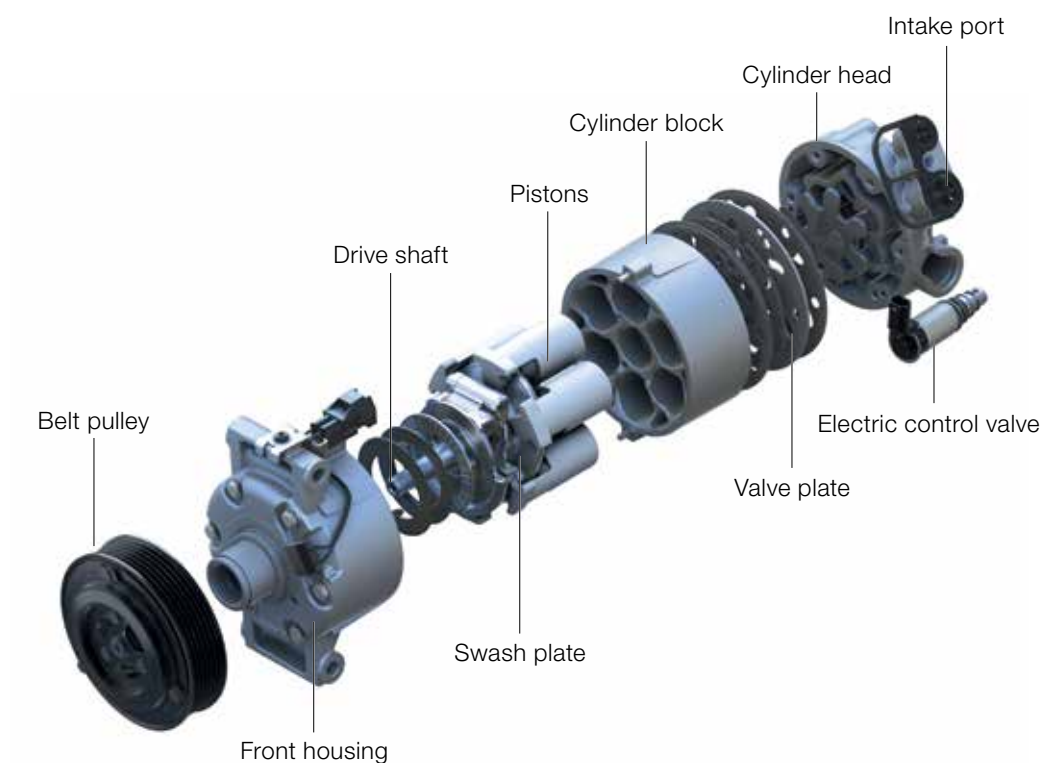

3D model of a MAHLE Original A/C compressor with six pistons and variable displacement

Typically, compressors can be divided into two groups:

- Fixed displacement compressors (FDC)
- Variable displacement compressors (VDC)

In contrast to the fixed displacement compressor, the variable displacement compressor adapts its pump capacity to the air conditioning requirement. With high cabin temperatures, the cooling performance is increased until the desired temperature is reached; this temperature is then maintained by adapting the pump capacity.

Therefore, in contrast to the fixed displacement compressor, the engine does not jerk when engaging and disengaging the compressor clutch. As it is no longer necessary, variable displacement compressors rarely feature a clutch, leading to smoother operation and improved fuel consumption. Another advantage of variable compressors is the greater service life due to the constant operation and, as a result, the continuous circulation of oil in the air conditioning system.

## A/C compressors: failure and causes of failure



### **Signs that the air conditioning compressor has been damaged or has failed include:**

- Coolant leaking from the compressor
- Insufficient cooling, or absence of cooling
- Noise
- Error messages in the air conditioning control unit or central control unit

### **Various phenomena can cause the compressor to fail:**

- Incorrect installation
- Insufficient compressor oil or refrigerant
- Leaks in the HVAC system
- Damage to individual air conditioning components
- Solid matter contamination (swarf, etc.)
- Moisture in the air conditioning circuit (due to corrosion, etc.)

# Page structure and decoding of part numbers

AUDI		MAHLE				
			<b>P</b>			<b>V</b>
			<b>2</b>	<b>3</b>	<b>4</b>	<b>5</b>
<b>A3</b> <b>1</b>	1.4 L 16V DOHC L4	1.4 TFSI	150	2016 -	ACP 1*	12
<b>A3 SEDAN</b>	1.4 L 16V DOHC L4		150-150	2016 -	ACP 1*	12

The vehicle data, engine designation, and year of manufacture are followed by the abbreviation for the sales identifier, the nominal voltage, the compressor ID, and, finally, the manufacturer for which the compressor is ideally suited.

- 1** Vehicle data & engine designation
- 2** Power (hp)
- 3** Year of manufacture
- 4** Sales identifier
- 5** Nominal voltage

## Important information

The original spare part numbers of vehicle and engine manufacturers are given for internal comparison purposes only. They do not denote the origin of the parts and must not be used in connection with the vehicle owner.

The compilation and printing of this catalogue takes several weeks. The latest additions may therefore not be included. It is also possible that the product may have had to be changed during series production. It is generally advisable to consult us or our sales partners.

Our products must only be installed or fitted by specialist personnel.

The information in this catalogue has been carefully prepared; however, we do not assume any liability for the correctness of the data.

Changes to the engine and type designations on the part of the manufacturer, as well as to the products, are also subject to this proviso.

Upon publication of this catalogue, all previous versions cease to be valid. Copyright reserved. Reproductions or extracts require our written permission. Misuse will be prosecuted.

# Sumario

ES

## Información técnica

Modo de funcionamiento y tipos .....	Página	15
Compresores de aire acondicionado: averías y causas .....	Página	16

## Uso del catálogo

Configuración de las páginas y las referencias .....	Página	17
Indicaciones importantes .....	Página	18

## Sección de productos

Compresores de aire acondicionado según fabricante de vehículo .....	Página	19–25
Fotos .....	Página	26–30
Referencia cruzada .....	Página	31–33
Reemplazo del compresor original código 51786321 .....	Página	34

PT

Sobre este catálogo .....	Página	1–6
---------------------------	--------	-----

EN

About this catalogue .....	Page	7–12
----------------------------	------	------

ES

Acerca de este catálogo .....	Página	13–18
-------------------------------	--------	-------

español



## Catálogos adicionales

**Para completar el presente catalogo\*, MAHLE también ofrece los siguientes materiales de consulta:**

- Catálogo de Pistones, Camisas, Kits y Cojinetes;
- Catálogo de Aros;
- Catálogo de Válvulas, Guías y Asientos de Válvulas;
- Catálogo de Juntas.

Usted puede encontrar una versión más actualizada de nuestros catálogos en nuestra página web ([www.mahle-aftermarket.com](http://www.mahle-aftermarket.com)).

\* MAHLE METAL LEVE SE RESERVA DE TODOS LOS DERECHOS, prohibida la comercialización y/o reproducción total o parcial de esta obra, por cualquier medio o proceso, especialmente por sistemas gráficos, fotográficos, reprográficos, fonográficos, videográficos y de microfilmes. Prohibida la memorización y/o la recuperación total o parcial, así como la inclusión de cualquier parte de la obra en cualquier sistema de procesamiento de datos. Estas prohibiciones se aplican también a las características gráficas de la obra y a su edición. La violación de los derechos del autor reservados constituye un crimen (artículo 184 y párrafos del Código Penal de Brasil), con pena de prisión y multa, busca y aprehensión e indemnizaciones diversas (artículo 101 a 110 de la ley 9.610 de 19/02/1998, Ley de los Derechos Reservados del Autor de Brasil).

## Modo de funcionamiento y tipos

El compresor de aire acondicionado es la pieza central de la climatización del vehículo y suele estar accionado por una correa trapezoidal o en V. El compresor comprime e impulsa el refrigerante en el sistema de climatización. Cuando funciona correctamente, garantiza una temperatura óptima en el habitáculo del vehículo.

Aunque en las aplicaciones automovilísticas se emplean compresores tipo scroll, de válvula rotativa y de pistones, predomina el de pistones.

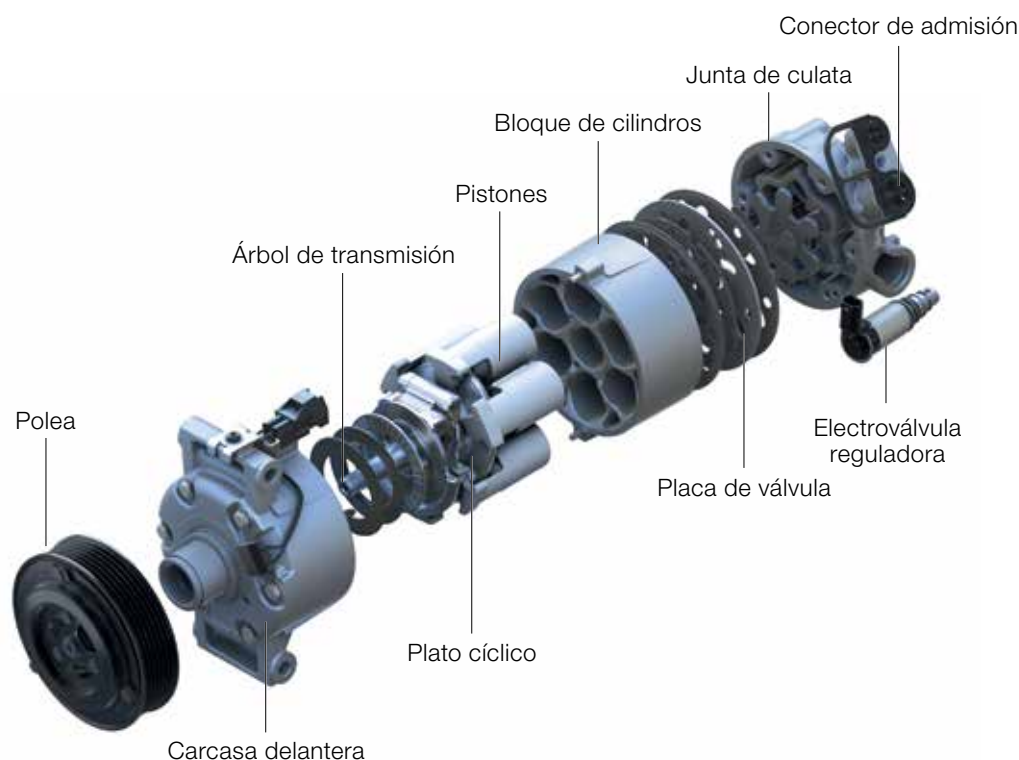

Modelo 3D de un compresor de aire acondicionado MAHLE Original con 6 pistones y cilindrada variable

En general, los compresores se pueden dividir en dos grupos:

- Fixed Displacement Compressor (FDC) y
- Variable Displacement Compressor (VDC).

Al contrario que el compresor de desplazamiento fijo (FDC), el compresor de desplazamiento variable (VDC) adapta su capacidad de bombeo a la demanda de la climatización. En caso de una elevada temperatura del habitáculo, la capacidad frigorífica se incrementa hasta alcanzar la temperatura deseada, y es posible mantenerla mediante la adaptación de la capacidad.

Así, al contrario de lo que ocurre con el compresor de desplazamiento fijo, el motor no sufre sacudidas al conectar y desconectar el acoplamiento del compresor. Los compresores de desplazamiento variable a menudo prescinden de acoplamiento, ya que este deja de ser necesario, lo que da lugar a un funcionamiento más fiable y a una mejora del consumo de combustible. Otra ventaja de los compresores variables es la vida útil más larga gracias al funcionamiento permanente y a la consecuente circulación constante de aceite en el sistema de climatización.

## Compresores de aire acondicionado: averías y causas





### **Son indicios de daños o avería del compresor de aire acondicionado:**

- Fugas de refrigerante en el compresor
- Capacidad de refrigeración defectuosa o nula
- Ruido
- Mensajes de fallo en la unidad de mando central o en la de la climatización

### **Hay diferentes factores que pueden causar la avería del compresor:**

- Montaje defectuoso
- Déficit de aceite de compresor o refrigerante
- Fugas en el sistema de climatización
- Desperfectos en diversos componentes de la climatización
- Suciedad a causa de partículas sólidas (virutas metálicas, etc.)
- Humedad en el circuito de climatización (por corrosión, etc.)

## Configuración de las páginas y las referencias

AUDI		MAHLE				
						
1	2	3	4	5		
A3	1.4 TFSI	150	2016 -	ACP 1*	12	
A3 SEDAN	1.4 TFSI	150-150	2016 -	ACP 1*	12	

A continuación de los datos del vehículo, el tipo de motor y el año de fabricación se expresa la abreviatura de la referencia, la tensión nominal, la ID de compresor y, finalmente, la información sobre el fabricante concreto al que está destinado el compresor.

- 1 Datos de vehículo y tipo de motor
- 2 Potencia (hp)
- 3 Año de fabricación
- 4 Referencia
- 5 Tensión nominal

## Informaciones importantes

Los números de referencia de los constructores de vehículos y motores figuran únicamente para facilitar la comparación. No indican el origen de la pieza y no se pueden utilizar de cara a los propietarios de los vehículos.

La composición y la impresión de este catálogo se extienden a lo largo varias semanas. Por esta razón, puede no incluir los últimos productos aparecidos. También es posible que, mientras tanto, algún producto haya sufrido alguna modificación durante la producción en serie. Siempre es conveniente consultar con nosotros o con nuestros distribuidores.

Nuestros productos deberán ser montados exclusivamente por personal cualificado.

Los datos de este catálogo se han elaborado cuidadosamente, pero sin compromiso. No garantizamos la corrección de los datos.

A esta reserva también están sujetas las modificaciones de referencias del motor, del modelo y de los productos por parte de los fabricantes.

Con la publicación de este catálogo pierden su validez todas las ediciones anteriores. Reservados todos los derechos. Toda reproducción, incluso en forma de extracto, requiere nuestra previa autorización por escrito. El uso indebido será objeto de demanda judicial.



**A3**

1.4 L 16V DOHC L4	1.4 TFSI	150	2016 -	ACP 1*	12
-------------------	----------	-----	--------	--------	----

**A3 SEDAN**

1.4 L 16V DOHC L4		150-150	2016 -	ACP 1*	12
-------------------	--	---------	--------	--------	----

**CHEVROLET**

**AGILE**

1.4 L 8V SOHC L4	NLEV	97-102	2009 - 2015	ACP 206	12
------------------	------	--------	-------------	---------	----

**ASTRA**

1.8 L 8V SOHC L4	C18NE	99-110	1999 - 2005	ACP 201	12
	C18YE	112	2001 - 2005	ACP 201	12
2.0 L 16V DOHC L4	C20SEL	136	1999 - 2006	ACP 201	12
2.0 L 8V SOHC L4	C20NE	116	1998 - 2006	ACP 201	12
	X20XE	121-127	2004 - 2011	ACP 201	12
2.4 L 16V DOHC L4	-	147	2005 - 2008	ACP 201	12

**BLAZER**

2.2 L 8V SOHC L4	B22NZ	113	2000 - 2001	ACP 203	12
	C22SE	136	2000 - 2007	ACP 203	12
	B22NZ	113	2003 - 2005	ACP 203	12
2.4 L 8V SOHC L4	C24NE	128	2000 - 2009	ACP 203	12
	X24XF	141-147	2007 - 2012	ACP 203	12
2.8 L 12V SOHC L4	SPRINT EURO 2	132	2000 - 2007	ACP 203	12
	SPRINT EURO 3	140	2005 - 2011	ACP 203	12

**CELTA**

1.0 L 8V SOHC L4	C10NE	50	2002 - 2002	ACP 204	12
		71	2002 - 2008	ACP 204	12
	VHC	70	2005 - 2008	ACP 204	12
		77-78	2009 - 2013	ACP 205	12
		77-78	2013 - 2016	ACP 205	12
1.4 L 8V SOHC L4	5N	85	2003 - 2008	ACP 204	12
		85	2009 - 2009	ACP 205	12

**CLASSIC**

1.0 L 8V SOHC L4	VHC	71	2003 - 2007	ACP 204	12
		70-72	2006 - 2008	ACP 204	12
	VHC-E	77-78	2008 - 2008	ACP 204	12
		77-78	2009 - 2016	ACP 205	12

(\*) Item sob consulta / Available upon request / A consultar



**CORSA**

1.0 L 8V SOHC L4	SOHC MPFI	64	2002 - 2007	ACP 211	12
		60	2002 - 2006	ACP 211	12
	VHC	71	2002 - 2009	ACP 211	12
		77-79	2005 - 2011	ACP 211	12
	NLEV	77-78	2010 - 2010	ACP 211	12
1.4 L 8V SOHC L4	ECONOFLEX	99-105	2007 - 2012	ACP 211	12
1.8 L 8V SOHC L4	SOHC MPFI	102	2002 - 2010	ACP 211	12
		102	2002 - 2010	ACP 211	12
	FLEXPOWER	105-109	2003 - 2006	ACP 211	12
		112-114	2005 - 2010	ACP 211	12

**MERIVA**

1.8 L 16V DOHC L4	DOHC SFI	122	2002 - 2009	ACP 211	12
1.8 L 8V SOHC L4	SOHC MPFI	102	2002 - 2009	ACP 211	12
	FLEXPOWER	105-109	2003 - 2005	ACP 211	12
		112-114	2005 - 2012	ACP 211	12
1.4 L 8V SOHC L4	ECONOFLEX	99-105	2008 - 2012	ACP 211	12

**MONTANA**

1.4 L 8V SOHC L4	ECONOFLEX	99-105	2011 - 2011	ACP 206	12
	X14YFH	101-104	2011 -	ACP 206	12
		99-105	2007 - 2010	ACP 211	12
1.8 L 8V SOHC L4	FLEXPOWER	105-109	2003 - 2006	ACP 211	12
		112-114	2005 - 2010	ACP 211	12

**PRISMA**

1.0 L 8V SOHC L4	NLEV	77-78	2009 - 2012	ACP 205	12
1.4 L 8V SOHC L4	ECONO FLEX	89-97	2006 - 2007	ACP 204	12
		89-97	2008 - 2008	ACP 204	12
		94-96	2009 - 2012	ACP 205	12

**S10**

2.4 L 8V SOHC L4	SOHC MPFI	128	2000 - 2010	ACP 203	12
	SOHC	141-147	2007 - 2012	ACP 203	12
2.8 L 12V SOHC L4	SPRINT EURO 2	132	2000 - 2007	ACP 203	12
	SPRINT EURO 3	140	2005 - 2012	ACP 203	12

**VECTRA**

2.0 L 16V DOHC L4	DOHC SFI	150	1997 - 1997	ACP 202	12
	DOHC SFI	136	1997 - 2004	ACP 202	12
2.0 L 8V SOHC L4	SOHC MPFI	116	1997 - 1998	ACP 202	12
	SOHC MPFI	110	2003 - 2005	ACP 202	12
	FLEXPOWER	121-128	2005 - 2005	ACP 202	12
	SOHC MPFI	110	2006 - 2007	ACP 201	12
	FLEXPOWER	121-128	2006 - 2012	ACP 201	12
2.2 L 16V DOHC L4	DOHC SFI	137	1998 - 2005	ACP 202	12
		137	2006 - 2010	ACP 201	12
2.2 L 8V SOHC L4	SOHC MPFI	122	1998 - 2005	ACP 202	12
2.4 L 16V DOHC L4	FLEXPOWER	146-150	2005 - 2005	ACP 202	12
			2006 - 2010	ACP 201	12

**ZAFIRA**

2.0 L 16V DOHC L4	DOHC SFI	136	2001 - 2008	ACP 207	12
2.0 L 8V SOHC L4	SOHC MPFI	116	2001 - 2009	ACP 207	12
	FLEXPOWER	121-127	2004 - 2010	ACP 207	12
	FLEXPOWER	121-127	2009 - 2012	ACP 207	12



**AIRCROSS**

1.6 L 16V DOHC L4	TU5JP4	110-113	2010 - 2016	ACP 225	12
-------------------	--------	---------	-------------	---------	----

**C 3**

1.4 L 8V SOHC L4	TU3JP	74	2005 - 2013	ACP 225	12
1.6 L 16V DOHC L4	TU5JP4	110	2005 - 2006	ACP 225	12
		110-113	2005 - 2015	ACP 225	12

**FIAT**

**ARGO**

1.0 L 6V SOHC L3	FIREFLY	72-77	2017 -	ACP 223	12
1.3 L 8V SOHC L4	FIREFLY	101-109	2017 -	ACP 223	12
1.8 L 16V SOHC L4	E-TORQ	130-132	2017 -	ACP 224*	12

**BRAVO**

1.8 L 16V DOHC L4	E-TORQ	130-132	2010 - 2012	ACP 214	12
	E-TORQ	130-132	2013 - 2017	ACP 219	12

**CRONOS**

1.3 L 8V SOHC L4	FIREFLY	101-109	2017 -	ACP 223	12
1.8 L 16V SOHC L4	E-TORQ	130-132	2018 -	ACP 224*	12

**FIORINO**

1.4 L 8V SOHC L4	FIRE EVO	85-88	2014 -	ACP 220	12
------------------	----------	-------	--------	---------	----

**DOBLO**

1.8 L 8V SOHC L4	POWERTRAIN	103	2003 - 2006	ACP 211	12
1.8 L 8V SOHC L4	POWERTRAIN	112-114	2006 - 2010	ACP 211	12
	POWERTRAIN	112-114	2009 - 2012	ACP 211	12
1.8 L 16V DOHC L4	E-TORQ	131-132	2010 - 2012	ACP 214	12
	E-TORQ	131-132	2013 -	ACP 219	12

**GRAND SIENA**

1.0 L 8V SOHC L4	FIRE EVO	73-75	2017 - 2018	ACP 220	12
1.4 L 8V SOHC L4	FIRE EVO	85-88	2014 - 2016	ACP 220	12
1.6 L 16V DOHC L4	E-TORQ	115-117	2012 - 2016	ACP 219	12

**IDEA**

1.6 L 16V DOHC L4	E-TORQ	116-117	2010 - 2012	ACP 214	12
			2013 - 2017	ACP 219	12
1.8 L 16V DOHC L4	E-TORQ	131-132	2010 - 2012	ACP 214	12
			2013 - 2015	ACP 219	12
1.8 L 8V SOHC L4	POWERTRAIN	112-114	2005 - 2011	ACP 211	12

**LINEA**

1.8 L 16V DOHC L4	E-TORQ	130-132	2010 - 2012	ACP 214	12
		130-132	2013 - 2016	ACP 219	12

**MOBI**

1.0 L 8V SOHC L4	FIRE	73-75	2016 -	ACP 220	12
1.0 L 6V SOHC L3	FIREFLY	72-77	2017 -	ACP 223	12

(\*) Item sob consulta / Available upon request / A consultar



**PALIO**

1.0 L 8V SOHC L4	FIRE	73-75	2014 - 2016	ACP 220	12
1.0 L 8V SOHC L4	FIRE EVO	73-75	2014 -	ACP 220	12
1.6 L 16V DOHC L4	E-TORQ	116-117	2010 - 2012	ACP 214	12
		115-117	2013 - 2018	ACP 219	12
1.8 L 8V SOHC L4	POWERTRAIN	103	2003 - 2004	ACP 211	12
	POWERTRAIN	106-110	2004 - 2007	ACP 211	12
	POWERTRAIN	113-115	2007 - 2010	ACP 211	12

**PALIO STRADA**

1.4 L 8V SOHC L4	FIRE	85-86	2014 -	ACP 220	12
1.6 L 16V DOHC L4	E-TORQ	115-117	2012 - 2012	ACP 214	12
		115-117	2013 - 2015	ACP 219	12
1.8 L 16V DOHC L4	E-TORQ	131-132	2010 - 2012	ACP 214	12
		130-132	2013 -	ACP 219	12
1.8 L 8V SOHC L4	POWERTRAIN	103	2003 - 2005	ACP 211	12
		106-110	2004 - 2009	ACP 211	12

**PALIO WEEKEND**

1.4 L 8V SOHC L4	FIRE	85-86	2014 - 2018	ACP 220	12
1.6 L 16V DOHC L4	E-TORQ	114-117	2010 - 2012	ACP 214	12
		115-117	2013 -	ACP 219	12
1.8 L 16V DOHC L4	E-TORQ	131-132	2010 - 2012	ACP 214	12
		131-132	2013 -	ACP 219	12
1.8 L 8V SOHC L4	POWERTRAIN	103	2003 - 2005	ACP 211	12
		106-110	2004 - 2005	ACP 211	12
1.8 L 8V SOHC L4	HE	112-114	2006 - 2010	ACP 211	12

**PUNTO**

1.6 L 16V DOHC L4	E-TORQ	115-117	2010 - 2012	ACP 214	12
		115-117	2013 - 2017	ACP 219	12
1.6 L 16V DOHC L4	E-TORQ EVO	115-117	2014 - 2017	ACP 219	12
1.8 L 16V DOHC L4	E-TORQ	130-132	2010 - 2012	ACP 214	12
		130-132	2013 - 2017	ACP 219	12
1.8 L 8V SOHC L4	POWERTRAIN	112-116	2007 - 2010	ACP 211	12

**SIENA**

1.0 L 8V SOHC L4	FIRE	73-75	2014 - 2016	ACP 220	12
1.4 L 8V SOHC L4	FIRE EVO	85-88	2014 - 2016	ACP 220	12
1.6 L 16V DOHC L4	E-TORQ	116-117	2010 - 2012	ACP 214	12
		115-117	2017 - 2017	ACP 219	12
1.8 L 8V SOHC L4	POWERTRAIN	103	2003 - 2010	ACP 211	12

**STILO**

1.8 L 16V DOHC L4	POWERTRAIN	122	2002 - 2007	ACP 211	12
		103	2002 - 2005	ACP 211	12
		112-114	2005 - 2011	ACP 211	12

**TORO**

1.8 L 16V DOHC L4	E-TORQ	139	2015 -	ACP 221	12
2.0 L 16V DOHC L4	MULTIJET	170	2015 -	ACP 221	12
2.0 L 16V DOHC L4	Tigershark	159-166	2016 -	ACP 222*	12



UNO						
1.0 L 6V SOHC L3	FIREFLY	72-77	2016 -	ACP 223	12	
1.0 L 8V SOHC L4	FIRE	65-66	2014 - 2015	ACP 220	12	
	FIRE EVO	73-75	2014 - 2016	ACP 220	12	
1.3 L 8V SOHC L4	FIRE	70-71	2014 - 2015	ACP 220	12	
1.3 L 8V SOHC L4	FIREFLY	101-109	2016 -	ACP 223	12	
1.4 L 8V SOHC L4	FIRE EVO	85-88	2014 - 2016	ACP 220	12	

JEEP

COMPASS

2.0 L 16V DOHC L4	MULTIJET 2	170	2016 -	ACP 221	12
2.0 L 16V DOHC L4	Tigershark	159-166	2016 -	ACP 222*	12

RENEGADE

1.8 L 16V DOHC L4	E-TORQ	131-132	2015 -	ACP 221	12
2.0 L 16V DOHC L4	MULTIJET 2	170	2015 -	ACP 221	12
2.4 L 16V DOHC L4	Tigershark	187	2016 -	ACP 222*	12

PEUGEOT

206

1.4 L 8V SOHC L4	TU3JP	75	2005 - 2006	ACP 225	12
		80-82	2006 - 2010	ACP 225	12
1.6 L 16V DOHC L4	TU5JP4	110	2005 - 2007	ACP 225	12
		107	2005 - 2006	ACP 225	12
		110-113	2005 - 2010	ACP 225	12

207

1.4 L 8V SOHC L4	TU3JP	80-82	2008 - 2014	ACP 225	12
1.6 L 16V DOHC L4	TU5JP4	110-113	2008 - 2014	ACP 225	12

208

1.2 L 12V DOHC L3	-	84-90	2016 -	ACP 226	12
-------------------	---	-------	--------	---------	----

HOGGAR

1.4 L 8V SOHC L4	TU3JP	80-82	2010 - 2013	ACP 225	12
------------------	-------	-------	-------------	---------	----

(\*) Item sob consulta / Available upon request / A consultar



## CROSS UP

1.0 L 12V SOHC L3	EA211	75-82	2014 -	ACP 217	12
-------------------	-------	-------	--------	---------	----

## FOX

1.0 L 12V DOHC L3	EA211	75-82	2013 -	ACP 217	12
1.0 L 8V SOHC L4	EA111	71-72	2003 - 2004	ACP 213	12
		72	2003 - 2005	ACP 213	12
		72-73	2005 - 2009	ACP 213	12
1.0 L 8V SOHC L4	EA111 VHT	72-76	2008 - 2013	ACP 215	12
1.0 L 8V SOHC L4	EA111 TEC	72-76	2014 - 2015	ACP 215	12
1.6 L 8V SOHC L4	EA111	100	2003 - 2005	ACP 213	12
		100-103	2003 - 2004	ACP 213	12
		100-103	2005 - 2010	ACP 213	12
1.6 L 8V SOHC L4	EA111 VHT	101-104	2008 - 2015	ACP 216	12
	EA111 VHT	101-104	2013 -	ACP 216	12

## GOL

1.0 L 8V SOHC L4	EA111 VHT	72-76	2008 - 2014	ACP 215	12
	EA111 TEC	72-76	2014 - 2015	ACP 215	12
1.0 L 9V DOHC L3	EA211	75-82	2016 -	ACP 217	12
1.6 L 8V SOHC L4	AP 1600	88	2002 - 2005	ACP 208	12
		99	2002 - 2005	ACP 208	12
		97-99	2003 - 2006	ACP 208	12
		103-106	2005 - 2008	ACP 208	12
		97-99	2007 - 2009	ACP 208	12
1.6 L 8V SOHC L4	EA111 VHT	101-105	2008 - 2014	ACP 216	12
		101-104	2013 - 2014	ACP 216	12
1.6 L 8V SOHC L4	EA111	101-104	2014 - 2015	ACP 216	12
	EA111 TEC	101-104	2014 - 2015	ACP 216	12
1.8 L 8V SOHC L4	AP 1800	98	2000 - 2004	ACP 208	12
2.0 L 16V DOHC L4	AP 2000	145	2000 - 2003	ACP 208	12

## GOLF

1.0 L 12V DOHC L3	EA211	101-105	2017 -	ACP 1*	12
1.4 L 16V DOHC L4	EA211	140	2013 -	ACP 1*	12
		140	2014 - 2014	ACP 1*	12
1.6 L 8V SOHC L4	EA111	100	2002 - 2006	ACP 209	12
		100-103	2006 - 2008	ACP 209	12
		100-103	2007 - 2008	ACP 209	12
1.6 L 8V SOHC L4	EA111 VHT	101-104	2008 - 2014	ACP 209	12

## GOLF VARIANT

1.4 L 16V DOHC L4	CHPA	140	2015 - 2015	ACP 1*	12
	EA211	140	2015 -	ACP 1*	12

## PARATI

1.6 L 8V SOHC L4	AP 1600	88	2000 - 2005	ACP 208	12
		99	2000 - 2003	ACP 208	12
		97-99	2003 - 2006	ACP 208	12
		97-99	2006 - 2012	ACP 208	12
1.8 L 8V SOHC L4	AP 1800	98	2000 - 2003	ACP 208	12
		103-106	2005 - 2009	ACP 208	12
2.0 L 16V DOHC L4	AP 2000	145	2000 - 2001	ACP 208	12
		121	2000 - 2005	ACP 208	12



## POLO

1.0 L 12V DOHC L3	EA211	75-82 101-105	2017 - 2017 -	ACP 1* ACP 1*	12 12
2.0 L 8V SOHC L4	EA113	116	2005 - 2005	ACP 213	12
1.6 L 8V SOHC L4	EA111 VHT	101-104 101-104	2009 - 2015 2012 - 2015	ACP 216 ACP 216	12 12

## SAVEIRO

1.6 L 8V SOHC L4	AP 1600	88 99 97-99 97-99	2000 - 2004 2000 - 2004 2003 - 2007 2007 - 2009	ACP 208 ACP 208 ACP 208 ACP 208	12 12 12 12
1.6 L 8V SOHC L4	EA111 VHT EA111 TEC EA111 VHT	101-105 101-104 101-105	2009 - 2016 2014 - 2016 2014 - 2016	ACP 216 ACP 216 ACP 216	12 12 12
1.8 L 8V SOHC L4	AP 1800 AP 1800	98 103-106	2000 - 2005 2005 - 2009	ACP 208 ACP 208	12 12
2.0 L 8V SOHC L4	AP 2000	112	2000 - 2004	ACP 208	12

## SPACEFOX

1.6 L 8V SOHC L4	EA111 VHT EA111 VHT EA111	101-104 101-104 101-104	2008 - 2008 2009 - 2014 2014 -	ACP 213 ACP 216 ACP 216	12 12 12
------------------	---------------------------------	-------------------------------	--------------------------------------	-------------------------------	----------------

## UP

1.0 L 12V DOHC L3	EA211	75-82 101-105	2014 - 2015 -	ACP 217 ACP 217	12 12
-------------------	-------	------------------	------------------	--------------------	----------

## VIRTUS

1.0 L 12V DOHC L3	EA211	75-82 101-105	2017 - 2017 -	ACP 1* ACP 1*	12 12
-------------------	-------	------------------	------------------	------------------	----------

## VOYAGE

1.0 L 8V SOHC L4	EA111 VHT EA111 TEC	72-76 72-76	2008 - 2013 2014 - 2015	ACP 215 ACP 215	12 12
1.6 L 8V SOHC L4	EA111 VHT EA111 TEC	101-105 101-104	2008 - 2014 2014 - 2015	ACP 216 ACP 216	12 12

ACP 1\*

VOLKSWAGEN

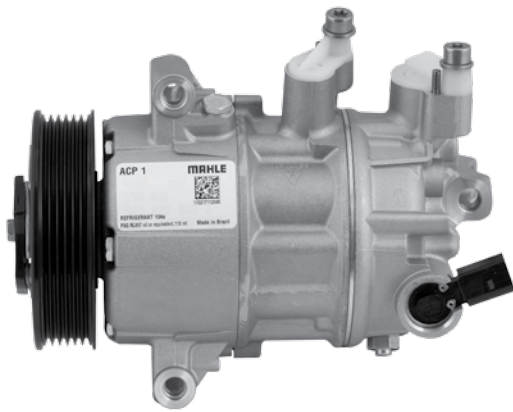

ACP 201

GENERAL MOTORS



ACP 202

GENERAL MOTORS

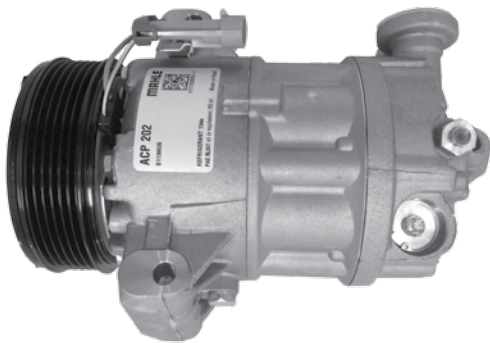

ACP 203

GENERAL MOTORS



ACP 204

GENERAL MOTORS

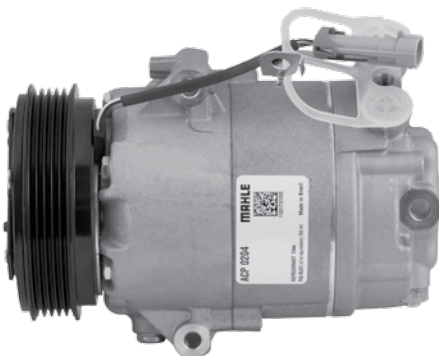

ACP 205

GENERAL MOTORS

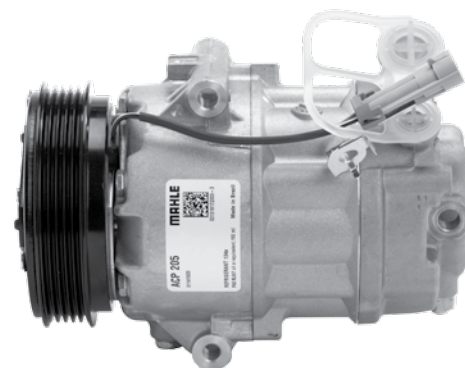

ACP 206

GENERAL MOTORS

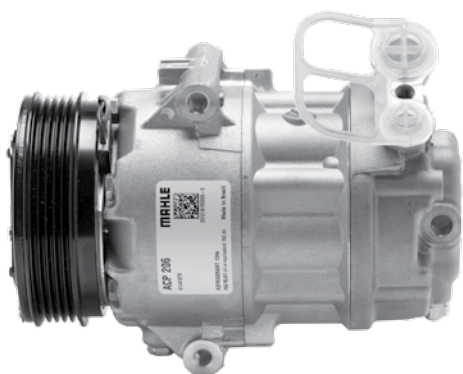

ACP 207

GENERAL MOTORS

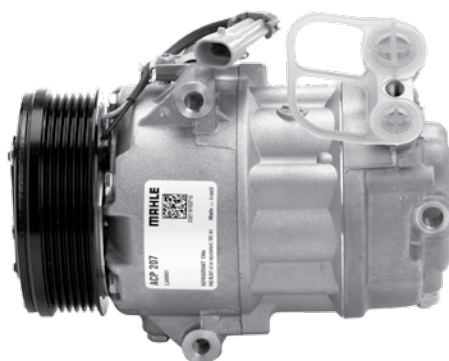

ACP 208

VOLKSWAGEN

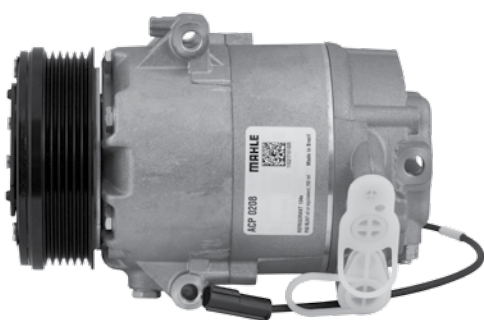

ACP 209

VOLKSWAGEN

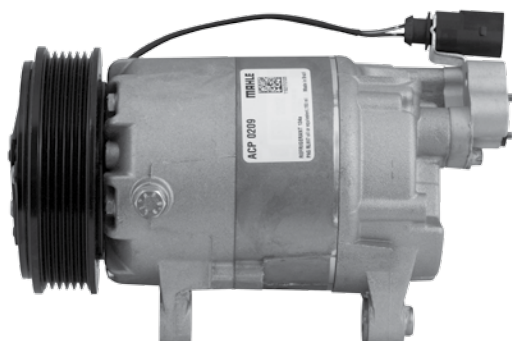

ACP 211

FCA

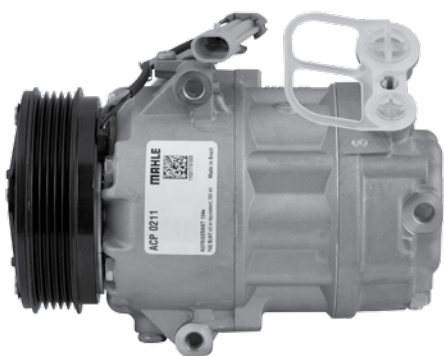

ACP 212

FCA

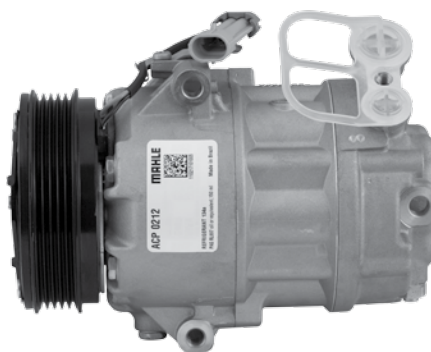

(\*) Item sob consulta / Available upon request / A consultar

ACP 213

VOLKSWAGEN

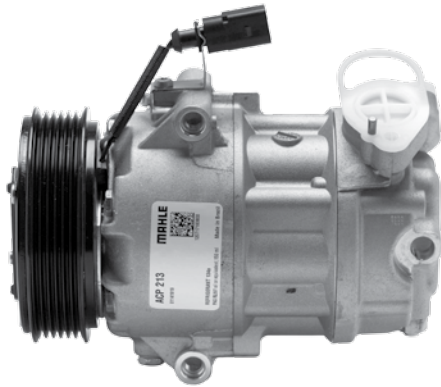

ACP 214

FCA

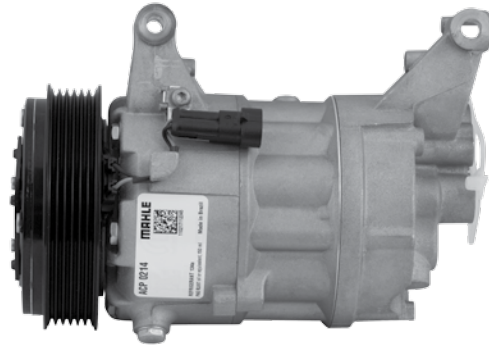

ACP 215

VOLKSWAGEN



ACP 216

VOLKSWAGEN



ACP 217

VOLKSWAGEN



ACP 219

FCA

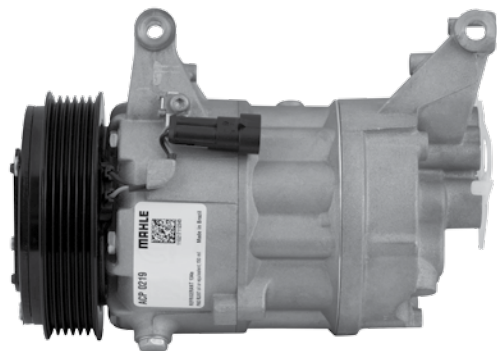

ACP 220

FCA



ACP 221

FCA



ACP 222\*

FCA

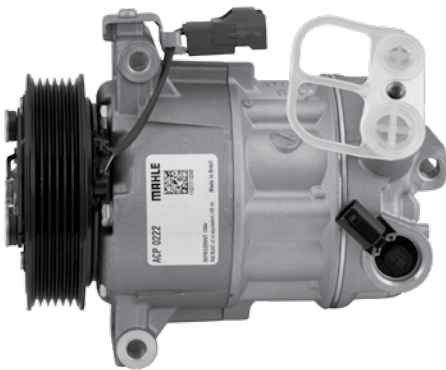

ACP 223

FCA

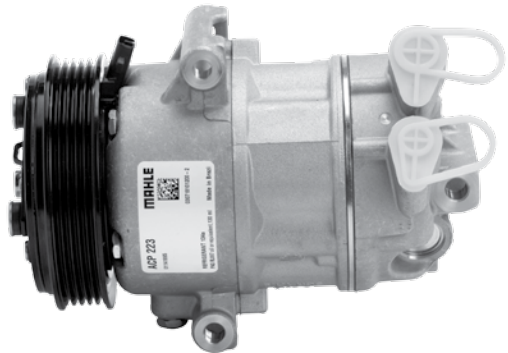

ACP 224\*

FCA



ACP 225

PSA

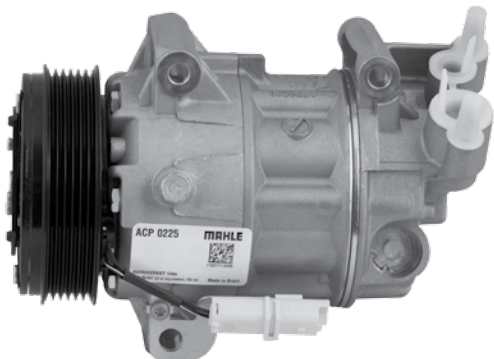

(\*) Item sob consulta / Available upon request / A consultar

ACP 226

PSA



REFERÊNCIA CRUZADA - KIT DE REPARO PARA COMPRESSORES  
 CROSS REFERENCE - REPAIR KIT FOR COMPRESSORS  
 REFERENCIA CRUZADA - KIT DE REPARACIÓN PARA COMPRESORES

						
Código do Compressor / Compressor code / Código del Compresor	Polia e rolamento / Pulley & bearing asm / Polia y rodamiento	Bobina / Coil assy / Bobina	Válvula de controle pneumática / Control valve (pneumatic) / Válvula de control (neumática)	Válvula de controle eletrônica / Electronic control valve / Válvula de control (electrónico)	Retentor (selo mecânico) / Lip seal / Retenedor	Embreagem / Clutch drive / Embrague
ACP 1*	N/A	N/A	N/A	-	ACPX 9	N/A
ACP 201	-	ACPX 10	ACPX 3	N/A	ACPX 9	ACPX 6
ACP 202	-	ACPX 10	ACPX 3	N/A	ACPX 9	ACPX 6
ACP 203	ACPX 5	ACPX 10	ACPX 3	N/A	ACPX 9	ACPX 6
ACP 204	ACPX 1	ACPX 10	ACPX 3	N/A	ACPX 9	ACPX 6
ACP 205	-	ACPX 10	ACPX 3	N/A	ACPX 9	ACPX 6
ACP 206	-	ACPX 10	ACPX 3	N/A	ACPX 9	ACPX 6
ACP 207	ACPX 5	ACPX 10	ACPX 3	N/A	ACPX 9	ACPX 6
ACP 208	ACPX 5	ACPX 11	ACPX 3	N/A	ACPX 9	ACPX 6
ACP 211	-	ACPX 10	ACPX 3	N/A	ACPX 9	ACPX 6
ACP 213	-	-	ACPX 3	N/A	ACPX 9	ACPX 6
ACP 214	ACPX 5	ACPX 13	ACPX 3	N/A	ACPX 9	ACPX 6
ACP 215	-	ACPX 12	ACPX 3	N/A	ACPX 9	ACPX 6
ACP 216	-	ACPX 12	ACPX 3	N/A	ACPX 9	ACPX 6
ACP 217	-	-	ACPX 3	N/A	ACPX 9	-
ACP 219	-	ACPX 13	ACPX 3	N/A	-	-
ACP 220	-	ACPX 14	ACPX 3	N/A	ACPX 9	-
ACP 221	-	-	N/A	-	ACPX 9	-
ACP 222*	-	-	N/A	-	ACPX 9	-
ACP 223	-	-	ACPX 3	N/A	ACPX 9	-
ACP 225	-	-	ACPX 3	N/A	ACPX 9	ACPX 6
ACP 226	-	-	ACPX 3	N/A	ACPX 9	ACPX 6

N/A: Não aplicável / Not applicable / No aplicable

(\*) Item sob consulta / Available upon request / A consultar

MAHLE	DELPHI	OE	FABRICANTE
<b>ACP 1*</b>	NA	5Q0 820 803 J	VOLKSWAGEN
<b>ACP 201</b>	CS20032	93323221 93392546 93380698 94752373	GENERAL MOTORS
<b>ACP 202</b>	CS20021	93324363 93381629	GENERAL MOTORS
<b>ACP 203</b>	CS20020	93381793 93298740	GENERAL MOTORS
<b>ACP 204</b>	CS10060	93399315 93310443 93381741 93354502	GENERAL MOTORS
<b>ACP 205</b>	CS20068	94702371	GENERAL MOTORS
<b>ACP 206</b>	CS20078	94701966 94778794 52149057	GENERAL MOTORS
<b>ACP 207</b>	CS10084	93399430 93380354	GENERAL MOTORS
<b>ACP 208</b>	CS10045	5X0820803D	VOLKSWAGEN
<b>ACP 209</b>	CS10062	1JE 820 803	VOLKSWAGEN
<b>ACP 211</b>	CS10040	51703016 51861435	FCA
<b>ACP 211</b>	CS10040	93381742 93353487	GENERAL MOTORS
<b>ACP 212</b>	NA	51861435	FCA
<b>ACP 213</b>	CS10061	5Z0 820 803	VOLKSWAGEN
<b>ACP 214</b>	CS20214	51845813	FCA
<b>ACP 215</b>	NA	5U0.820.803.H	VOLKSWAGEN
<b>ACP 216</b>	CS20053	5U0.820.803.A 5U0.820.803.J	VOLKSWAGEN
<b>ACP 217</b>	NA	1S0 820 803D 1S0 820 803E	VOLKSWAGEN
<b>ACP 219</b>	CS20287	51973796 52061727 52093154	FCA
<b>ACP 220</b>	CS10099	51980391 52050384 52093153	FCA
<b>ACP 221</b>	NA	51961724 52094150	FCA
<b>ACP 222*</b>	NA	53349623 52094153	FCA
<b>ACP 223</b>	NA	52022694 52093151	FCA
<b>ACP 224*</b>	NA	51996208 52093152	FCA
<b>ACP 225</b>	NA	9684982780-01 9684982780-02	PSA
<b>ACP 226</b>	NA	9816114980-00 9816114980-01	PSA

DELPHI	MAHLE	OE	FABRICANTE
AK10046	<b>ACPX 2</b>	NA	VOLKSWAGEN
AK10050 AK10045	<b>ACPX 1</b>	NA	GENERAL MOTORS/ VOLKSWAGEN
CB10020	<b>ACPX 5</b>	NA	GENERAL MOTORS
CB10024	<b>ACPX 10</b>	NA	GENERAL MOTORS
CB10025	<b>ACPX 11</b>	NA	VOLKSWAGEN
CB10026	<b>ACPX 6</b>	NA	GENERAL MOTORS
CB10027	<b>ACPX 8</b>	NA	GENERAL MOTORS
CB10028	<b>ACPX 9</b>	NA	NA
CS10040	<b>ACP 211</b>	51703016 51861435	FCA
CS10040	<b>ACP 211</b>	93381742 93353487	GENERAL MOTORS
CS10045	<b>ACP 208</b>	5X0820803D	VOLKSWAGEN
CS10060	<b>ACP 204</b>	93399315 93310443 93381741 93354502	GENERAL MOTORS
CS10061	<b>ACP 213</b>	5Z0 820 803	VOLKSWAGEN
CS10062	<b>ACP 209</b>	1JE 820 803	VOLKSWAGEN
CS10084	<b>ACP 207</b>	93399430 93380354	GENERAL MOTORS
CS10099	<b>ACP 220</b>	51980391 52050384 52093153	FCA
CS20020	<b>ACP 203</b>	93381793 93298740	GENERAL MOTORS
CS20021	<b>ACP 202</b>	93324363 93381629	GENERAL MOTORS
CS20032	<b>ACP 201</b>	93323221 93392546 93380698 94752373	GENERAL MOTORS
CS20053	<b>ACP 216</b>	5U0.820.803.A 5U0.820.803.J	VOLKSWAGEN
CS20068	<b>ACP 205</b>	94702371	GENERAL MOTORS
CS20078	<b>ACP 206</b>	94701966 94778794 52149057	GENERAL MOTORS
CS20214	<b>ACP 214</b>	51845813	FCA
CS20287	<b>ACP 219</b>	51973796 52061727 52093154	FCA
CV0001	<b>ACPX 7</b>	NA	GENERAL MOTORS
CV0002	<b>ACPX 3</b>	NA	ALL

(\*) Item sob consulta / Available upon request / A consultar

OE	MAHLE	DELPHI	FABRICANTE
51703016	<b>ACP 211</b>	CS10040	FCA
51845813	<b>ACP 214</b>	CS20214	FCA
51861435	<b>ACP 211</b>	NA	FCA
51961724	<b>ACP 221</b>	NA	FCA
51973796	<b>ACP 219</b>	CS20287	FCA
51980391	<b>ACP 220</b>	CS10099	FCA
51996208	<b>ACP 224*</b>	NA	FCA
52022694	<b>ACP 223</b>	NA	FCA
52050384	<b>ACP 220</b>	CS10099	FCA
52093153	<b>ACP 220</b>	CS10099	FCA
52061727	<b>ACP 219</b>	CS20287	FCA
52093151	<b>ACP 223</b>	NA	FCA
52093152	<b>ACP 224*</b>	NA	FCA
52093154	<b>ACP 219</b>	CS20287	FCA
52094150	<b>ACP 221</b>	NA	FCA
52094153	<b>ACP 222*</b>	NA	FCA
52149057	<b>ACP 206</b>	CS20078	
53349623	<b>ACP 222*</b>	NA	FCA
93298740	<b>ACP 203</b>	CS20020	GENERAL MOTORS
93310443	<b>ACP 204</b>	CS10060	GENERAL MOTORS
93323221	<b>ACP 201</b>	CS20032	GENERAL MOTORS
93324363	<b>ACP 202</b>	CS20021	GENERAL MOTORS
93353487	<b>ACP 211</b>	CS10040	GENERAL MOTORS
93354502	<b>ACP 204</b>	CS10060	GENERAL MOTORS
93380354	<b>ACP 207</b>	CS10084	GENERAL MOTORS
93380698	<b>ACP 201</b>	CS20032	GENERAL MOTORS
93381629	<b>ACP 202</b>	CS20021	GENERAL MOTORS
93381741	<b>ACP 204</b>	CS10060	GENERAL MOTORS
93381742	<b>ACP 211</b>	CS10040	GENERAL MOTORS
93381793	<b>ACP 203</b>	CS20020	GENERAL MOTORS
93392546	<b>ACP 201</b>	CS20032	GENERAL MOTORS
93399315	<b>ACP 204</b>	CS10060	GENERAL MOTORS
93399430	<b>ACP 207</b>	CS10084	GENERAL MOTORS
94701966	<b>ACP 206</b>	CS20078	GENERAL MOTORS
94702371	<b>ACP 205</b>	CS20068	GENERAL MOTORS
94752373	<b>ACP 201</b>	CS20032	GENERAL MOTORS
94778794	<b>ACP 206</b>	CS20078	GENERAL MOTORS
1JE 820 803	<b>ACP 209</b>	CS10062	VOLKSWAGEN
1S0 820 803D	<b>ACP 217</b>	NA	VOLKSWAGEN
1S0 820 803E	<b>ACP 217</b>	NA	VOLKSWAGEN
5Q0 820 803 J	<b>ACP 1*</b>	NA	VOLKSWAGEN
5U0.820.803.A	<b>ACP 216</b>	CS20053	VOLKSWAGEN
5U0.820.803.H	<b>ACP 215</b>	NA	VOLKSWAGEN
5U0.820.803.J	<b>ACP 216</b>	CS20053	VOLKSWAGEN
5X0820803D	<b>ACP 208</b>	CS10045	VOLKSWAGEN
5Z0 820 803	<b>ACP 213</b>	CS10061	VOLKSWAGEN
9684982780-01	<b>ACP 225</b>	NA	PSA
9684982780-02	<b>ACP 225</b>	NA	PSA
9816114980-00	<b>ACP 226</b>	NA	PSA
9816114980-01	<b>ACP 226</b>	NA	PSA

(\*) Item sob consulta / Available upon request / A consultar

**SUBSTITUIÇÃO DO COMPRESSOR ORIGINAL CÓDIGO 51786321**  
**REPLACEMENT OF ORIGINAL COMPRESSOR, CODE 51786321**  
**REEMPLAZO DEL COMPRESOR ORIGINAL CÓDIGO 51786321**

**MAHLE**

O compressor MAHLE **ACP 220** pode ser aplicado em **substituição** ao compressor de ar condicionado original código **51786321**, nas aplicações listadas abaixo (veja na tabela a recomendação técnica referente aos **componentes originais que devem ser substituídos durante o procedimento de reparo**):

The MAHLE **ACP 220** compressor can be **used instead of** the original air conditioner compressor code **51786321**, in the applications listed below (please refer to the technical recommendation for **original components that must be replaced during the repair procedure**):

El compresor MAHLE **ACP 220** puede ser utilizado en **reemplazo** del compresor del aire acondicionado original código **51786321**, en las aplicaciones que se listan a continuación (ver en la tabla la recomendación técnica referente a los **componentes originales que deben ser reemplazados durante el procedimiento de reparación**):

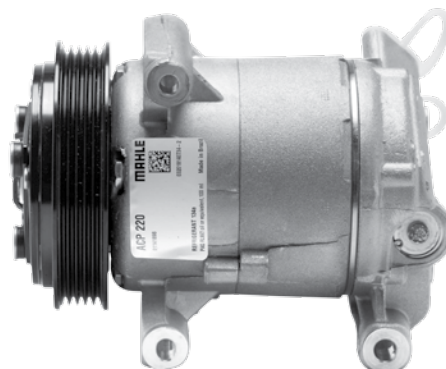

Motor Engine Motor	Aplicação Application Aplicación	Código original Original code Código original	Descrição Description Descripción	Quantidade Quantity Cantidad
Fire Flex 1.0/1.4L	Novo Uno 2010 → 2014 Novo Palio 2012 → 2014 Grand Siena 2012 → 2014	7089466	Conector / Connector / Conector	1
		55258482	Correia de transmissão / Transmission belt / Correa de transmisión	1
		14305424	Parafuso / Bolt / Tornillo	2
		51980616	Tubo Flexível (Descarga) / Flexible Tube (Discharge) / Tubo Flexible (Descarga)	1
		52022670	Tubo Flexível (Sucção) / Flexible Tube (Suction) / Tubo Flexible (Succión)	1
		7088169	Válvula TXV / TXV Valve / Válvula TXV	1
	Palio; Weekend; Siena; Strada 2006 → 2014	55219839	Correia / Belt / Correa	1
		51980556	Tubo Flexível (Sucção) / Flexible Tube (Suction) / Tubo Flexible (Succión)	1
		51980555	Tubo Flexível (Descarga) / Flexible Tube (Discharge) / Tubo Flexible (Descarga)	1
		7089996	Válvula TXV / TXV Valve / Válvula TXV	1





# MAHLE

*Driven by performance*

[www.mahle-aftermarket.com](http://www.mahle-aftermarket.com)

Impresso/Printed/Impreso: 08/18

